

Bedienungs- und Installationsanleitung:

ACHTUNG!

Dieses Produkt darf nur von Personen installiert werden, die sich mit der Reparatur und Modifikation von Fahrzeug-Kraftstoffsystemen und allgemeinen Änderungen an Fahrzeugsystemen auskennen. Die Installation dieses Produkts sollte nur von einem qualifizierten Techniker oder Mechaniker durchgeführt werden, der mit den geltenden Sicherheitsverfahren vertraut ist.

Diese Kraftstoffpumpe verwendet ein elektronisches Gleichstrom-Motorsystem, das nicht typisch für herkömmliche Kraftstoffpumpen ist, und daher müssen zusätzliche Vorsichtsmaßnahmen beachtet werden, wie sie in den vorliegenden Anweisungen enthalten sind.

BENZIN UND ANDERE KRAFTSTOFFE SIND BRENNBAR UND KÖNNEN EXPLOSIV SEIN!

Führen Sie die Isolierung nur an einem gut belüfteten Ort durch, um die Ansammlung von Kraftstoffdämpfen zu minimieren. Während der Installation dürfen **KEINE** offenen Flammen, Rauchen oder andere Zündquellen vorhanden sein, um Feuer oder Explosionen zu verhindern, die zu schweren Verletzungen oder zum Tod führen können. Schleifen, Schneiden und Bohren müssen mit Sorgfalt durchgeführt werden, um eine Entzündung zu verhindern. Es wird empfohlen, den gesamten Kraftstoff abzulassen und zu entfernen und die Dämpfe im Fahrzeug und im Kraftstoffsystem zu entlüften, wenn solche Verfahren durchgeführt werden. Während der Installation ist stets ein geeigneter Augen- und Personenschutz erforderlich.

WARNUNG!

Das Kraftstoffsystem des Fahrzeugs kann unter Druck stehen! Lösen Sie keine Kraftstoffverbindungen, bevor der Druck im Kraftstoffsystem nicht vollständig abgebaut ist. Anweisungen zum sicheren Ablassen des Drucks im Kraftstoffsystem finden Sie in einem entsprechenden Wartungshandbuch. Dieses Produkt ist nur für den Einsatz im Rennsport, im Gelände oder auf See vorgesehen. Diese Kraftstoffsystemkomponente ist möglicherweise nicht für den Verkauf oder die Verwendung in emissionskontrollierten Kraftfahrzeugen zugelassen: Informieren Sie sich über die örtlichen staatlichen und nationalen Gesetze.

Produktinhalte:

Überprüfen Sie das Diagramm und die Liste der Komponenten (rechts), um sicherzustellen, dass keine Teile in der Packung fehlen. Wenden Sie sich für Ersatz sofort an Ihren FuelLab-Händler

49440 Merkmale- und Leistungsdaten:

Einlassgröße	22mm
Auslassgröße	5/16" Nipple
Nenndurchflussmenge	90 GPH @ 45 PSI, 13,8V (340 LPH @ 3 Bar)
Maximaldruck	85 PSI (5,9 Bar)
Betriebsspannung	8-18 Volt

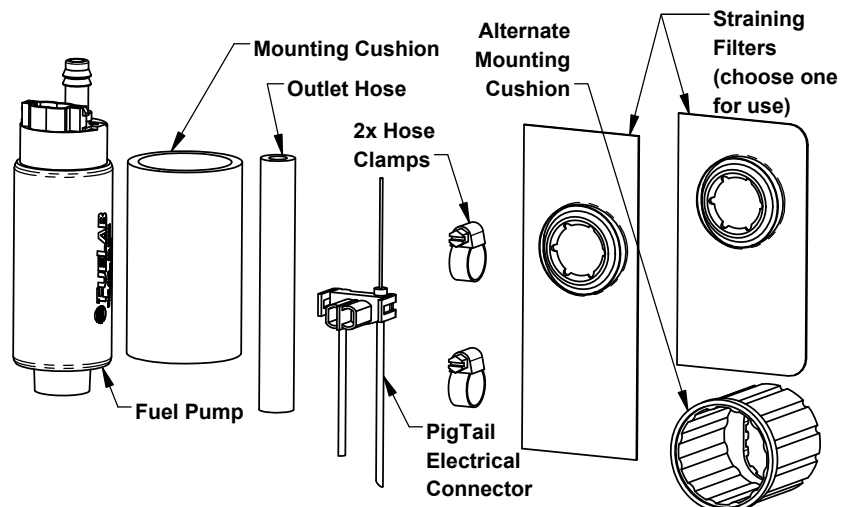

WARNUNG! Diese Kraftstoffpumpe hat eine hohe Durchflussleistung und verbraucht auch eine höhere Stromaufnahme als normal. Die Kraftstoffpumpenverkabelung des Fahrzeugs ist möglicherweise nicht ausreichend, um diese Kraftstoffpumpe sicher zu betreiben, und Spannungsabfälle durch ihre Verwendung beeinträchtigen die Durchflussleistung erheblich. Die Verwendung eines elektrischen Systems mit Hochstromrelais aus dem Zubehörmarkt wird dringend empfohlen.

Planen Sie vor der Installation das gesamte Kraftstoffsystem:

Es muss ein vollständiger Konstruktionsplan des gesamten Kraftstoffsystems für die spezifische Anwendung erstellt werden. Diese Anleitung ist ein Leitfaden für die Erstellung dieses Plans, der sich ausschließlich auf die Integration dieses Kraftstoffpumpenmodells bezieht. Konsultieren Sie andere Informationsquellen und Herstelleranleitungen für die verschiedenen Komponenten des Kraftstoffsystems. Diese Anleitung beschränkt sich auf allgemeine Themen der Kraftstoffpumpeninstallation und enthält möglicherweise keine spezifischen Informationen für Ihre spezielle Anwendung. Diese Anleitung wurde unter der Annahme verfasst, dass die Kraftstoffpumpe des Fahrzeugs nur für den Kraftstofftransfer oder für die Verwendung von Spülkraftstoff in einer Brennstoffzelle verwendet wird. Besuchen Sie unsere Firmenwebsite (www.fuelab.com) für spezifische Details zu Beispielkraftstoffsystemen und anderen Lösungsideen. Dort finden Sie auch zusätzliche Informationen, wie z. B. erweiterte Fehlerbehebung, spezielle Warnhinweise und häufig gestellte Fragen (FAQ) zu diesem und anderen Produkten. Ein guter Konstruktionsplan für das Kraftstoffsystem muss folgende Punkte berücksichtigen: Druck und Durchflussmenge durch die verschiedenen Komponenten, Qualität der Komponenten, Betriebsumgebung (Temperatur, Vibration, Schock, allgemeine Exposition gegenüber Elementen) und örtliche Gesetze. Beginnen Sie mit der Installation der Kraftstoffpumpe erst, nachdem ein vollständiger Plan erstellt wurde, um den Ausfall von Komponenten des Kraftstoffsystems, kostspielige Nacharbeiten und übermäßige Installationszeit zu vermeiden.

Hinweise zur Planung der Verrohrung:

Diese Kraftstoffpumpe ist nur für den internen Gebrauch (In-Tank) oder Montage! Obwohl diese Kraftstoffpumpe für kundenspezifische oder modifizierte Tanks oder Reservoirs verwendet werden kann, ist diese Kraftstoffpumpe für den OEM-Ersatz bestimmter Fahrzeuge dimensioniert und konfiguriert (siehe fuelab.com für Details). Bei Verwendung mit E85 oder hochprozentigem Ethanol-Kraftstoff sollten Sie den Ersatz der OEM-Kraftstoffleitungen durch PTFE-basierte Kraftstoffleitungen in Betracht ziehen, um Kompatibilität zu gewährleisten. Typische OEM-Kraftstofffilter sind möglicherweise nicht mit Ethanol kompatibel. Es wird empfohlen, den OEM-Filter durch einen Fuelab-Kraftstofffilter der Serie 818xx mit einem Mikro-Glasfaser-Kraftstofffilterelement von 6 Mikron zu ersetzen (ggf. muss die Kraftstoffleitung ausgetauscht und/oder ein Adapter verwendet werden). Der Austausch des Kraftstofffilters wird dringend empfohlen, da ein Aftermarket-Filter mit hohem Durchfluss die Leistung dieser Fuelab-Pumpe ausnutzt. Ein Hochleistungs-Kraftstoffdruckregler mit größerer Rücklaufleitung kann aufgrund der hohen Leistung dieser Kraftstoffpumpe ebenfalls erforderlich sein. Überwachen Sie den Kraftstoffdruck, um sicherzustellen, dass kein übermäßiger Kraftstoffdruck vorhanden ist. Ein übermäßiger Kraftstoffdruck ist ein Anzeichen für ein unzureichendes Druckregel-/Entlastungssystem. Bei Fragen zur Kompatibilität dieses Produkts mit dem Fahrzeug wenden Sie sich bitte an Fuelab.

Besonderer Hinweis: Der Einsatz in Vergasersystemen erfordert einen Bypass-Rücklauf oder ein Überdruckventil

Elektrische Planungshinweise:

Verweisen Sie unten auf ein Beispiel für einen schematischen Schaltplan. Verwenden Sie elektrische Komponenten wie beschrieben, einschließlich elektrischer Anschlüsse, die für die Betriebsumgebung des Kraftstoffsystems geeignet sind, unabhängig davon, ob es im Straßen- oder Rennsport eingesetzt wird, oder Rennsportanwendungen. Alle elektrischen Steckverbinder für die Stromleitungen müssen für hohe Stromaufnahmen geeignet sein, beachten Sie alle Beachten Sie die hierin enthaltenen Anforderungen an Anschlüsse, Kabel und Komponenten. Wenn Crimpverbindungen nicht zuverlässig sind, können Sie Lötzinn verwenden und verwenden Sie Schrumpfschlauch für Drahtverbindungen, um die Zuverlässigkeit zu erhöhen. Das Hauptschaltbild unten zeigt die Steuerung des Relais durch den Zündschalter. Diese Quelle kann wie beschrieben geändert werden, oder durch einen Kippschalter oder eine Hauptrelais-Steuerleitung, die vom originalen OEM-Kraftstoffpumpen-Ausgangstromkreis versorgt wird. Einige Formen des Rennsports haben spezifische Regeln in Bezug auf das elektrische Schalten der Kraftstoffpumpe, einschließlich Schutzmaßnahmen wie Öldruckschalter, die die Pumpe im Falle eines Motorstopps als Sicherheitsfunktion abschalten. Konsultieren Sie die entsprechenden Rennrichtlinien, Regeln und Vorschriften.

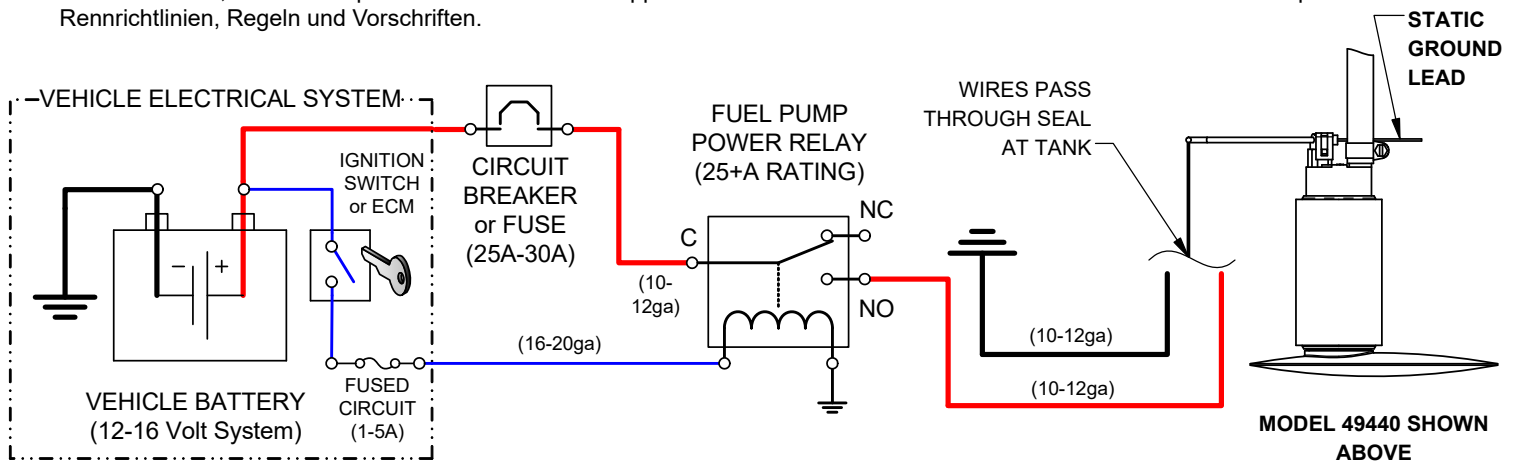

Installationsanleitung:

1. Klemmen Sie die Masseklemme von der Batterie ab und lassen Sie den Motor und die Abgasanlage des Fahrzeugs abkühlen. Lassen Sie den Druck im Kraftstoffsystem gemäß dem geltenden Wartungshandbuch ab. Befolgen Sie alle Warnungen, Vorsichtshinweise und Anweisungen auf den vorherigen Seiten dieser Anleitung.
2. Lassen Sie den Kraftstoff ab oder entfernen Sie ihn aus dem Kraftstofftank. Wenn der Kraftstofftank für den Austausch des Kraftstofftanks entfernt werden muss, achten Sie darauf, so viel Kraftstoff wie möglich abzulassen oder zu entfernen, um das Gewicht zu minimieren und ein mögliches Verschütten von Kraftstoff zu vermeiden. Die Verwendung der Kraftstoffpumpe umfasst den Ausbau der OEM-Kraftstoffpumpe durch Entfernen einer Kraftstoffpumpenaufhängung oder einer Montagebaugruppe vom Kraftstofftank. Entfernen Sie die Pumpenbefestigungsbaugruppe vom Kraftstofftank und untersuchen Sie sie auf Schäden, einschließlich der Haupttankdichtung oder des Moduls. In der Regel sind Ersatzteile für die Montagebaugruppe über OEM-Händler und Autoteileläden oder Distributoren erhältlich. Prüfen Sie auf Risse oder gebrochene Komponenten.
3. Entfernen Sie die Kraftstoffpumpe von der Montageeinheit und vergleichen Sie diese Fuelab Pumpe mit der Originalpumpe, indem Sie auf ähnliche Größe, Geometrie und Siebfiltergröße. Legen Sie das Kissen über die äußere Hülse der Fuelab Pumpe und befestigen Sie den Siebfilter am Einlass. Dieses System enthält zwei unterschiedlich große Einlassfilter. Wählen Sie die nächstgelegene Größe, die funktioniert, oder ersetzen Sie sie durch einen für die Anwendung geeigneten OE-Siebfilter. Befestigen Sie die Fuelab-Kraftstoffpumpe an der gleichen Stelle und auf die gleiche Weise wie das Original, während Sie den Ersatzschlauchabschnitt an Ort und Stelle belassen (Hinweis: Das mit gelieferte Schlauchsegment muss möglicherweise gekürzt werden oder es wird ein anderes Schlauchsegment für die Verwendung benötigt)..
4. Verwenden Sie den mitgelieferten Pigtail-Steckverbinder für die Stromversorgung der Fuelab-Kraftstoffpumpe. Achten Sie auf die richtige Polarität und verwenden Sie Crimpverbinder zum Verbinden der Kabel. Die Verwendung von Lötmedium wird ebenfalls empfohlen, um eine bessere Verbindung herzustellen, wenn die Crimpverbindung nicht geeignet ist. **WARNUNG:** Diese Fuelab-Kraftstoffpumpe ist für hohe Durchflussraten und daher für eine hohe Stromaufnahme ausgelegt. Der elektrische Schaltkreis der OEM-Kraftstoffpumpe ist möglicherweise nicht ausreichend, um die Kraftstoffpumpe sicher zu betreiben. Es wird dringend empfohlen, ein Aftermarket-Relaisystem mit 25 bis 30 A zu verwenden, das direkt an die Fahrzeugbatterie angeschlossen ist.

5. Überprüfen Sie das Kraftstoffsystem auf jeglichen Kontakt von Kraftstoffleitungen oder Kabeln mit anderen Komponenten, die Scheuerstellen verursachen können. Sichern Sie alle Bauteile und Kraftstoffleitungen. Stellen Sie sicher, dass sich bewegliche Komponenten des Fahrzeugs frei sind.
6. Schließen Sie die Batterie des Fahrzeugs an. Führen Sie die Erstentlüftung durch: Die Kraftstoffpumpe muss möglicherweise bei der ersten Inbetriebnahme und für einen Moment nach Entleerung des Kraftstoffs aus dem Kraftstofftank oder der Zelle angesaugt werden. Dies kann durch Entfernen der Kraftstoffleitung von der Kraftstoffschiene (nach den Kraftstoffpumpen und -filtern) erfolgen, so dass die Kraftstoffleitung Flüssigkeit in einen sicheren Behälter ablassen kann. Betätigen Sie die Kraftstoffpumpe, bis der Kraftstoff aus der Kraftstoffleitung austritt. Befestigen Sie die Kraftstoffleitung wieder an der Kraftstoffleitung, nachdem Sie die Kraftstoffpumpe angesaugt haben. Prüfen Sie nach dem Festziehen der Verbindung den leckagefreien Betrieb, indem Sie den Druck im Kraftstoff-Rail prüfen. Wenn der Kraftstoffdruck nicht hoch genug ist, wiederholen Sie den Entlüftungsvorgang, um sicherzustellen, dass die Kraftstoffpumpe Kraftstoff aus dem Tank erhält. Schalten Sie die Kraftstoffpumpe ein (in der Regel durch Umgehung des Kraftstoffpumpenrelais), ohne dass der Motor läuft. Die ECU oder der Motormanagementcomputer steuert möglicherweise das Relais. Die ECU steuert die Pumpe möglicherweise nur für einige Sekunden, wenn der Zündschalter auf „Ein“ gestellt wird. Die Pumpe muss mehrere Sekunden (mehr als 30) laufen, um den Motor zu entlüften und die Luft aus dem Kraftstoffsystem zu verdrängen. Schließen Sie die Kraftstoffleitung wieder an. Starten Sie das Kraftstoffsystem und prüfen Sie es auf Undichtigkeiten. Untersuchen Sie das Fahrzeug auf Lecks. Schalten Sie das Kraftstoffsystem ab und reparieren Sie eventuell vorhandene Lecks, bevor Sie fortfahren.

Hinweise zur Wartung des Kraftstoffsystems:

Eine regelmäßige Inspektion und allgemeine Wartung ist für die Langlebigkeit und Zuverlässigkeit des Kraftstoffsystems erforderlich. Diese Maßnahmen wirken sich direkt auf die Leistung und Zuverlässigkeit der Kraftstoffpumpe aus. Dazu gehört auch die regelmäßige Inspektion und/oder der Austausch von Filterelementen. Die Filter (vor der Pumpe) sollten mindestens alle 50.000 Meilen überprüft und gereinigt werden (bei Off-Road-Betriebsbedingungen häufiger). Tauschen Sie nachgeschaltete Filter (nach der Pumpe) jedes Jahr oder alle 15.000 Meilen aus (bei Off-Road-Betriebsbedingungen häufiger) oder reinigen Sie sie. Verschmutzte Kraftstofffilter können den Durchfluss blockieren und die Leistung des Kraftstoffsystems beeinträchtigen sowie die Kraftstoffpumpe direkt beschädigen. Besondere Warnung für E85-Benutzer: Verwenden Sie **KEINE** Filterelemente auf Zellulosebasis (Papier)! Wasser kann den Kraftstoff verunreinigen und das Element zersetzen, wodurch Ablagerungen entstehen, die Einspritzdüsen und Kraftstoffpumpe beschädigen können.

PROBLEMBEHANDLUNG:

Problem	Mögliche Ursache	Mögliche Lösung
Kein Betrieb.	<ul style="list-style-type: none"> • Defektes Kraftstoffpumpenrelais. • Defekte, schmutzige oder korrodierte Klemmen oder falsch dimensionierte Kabel. • Schmutz aus dem Tank oder den Rohrleitungen hat sich in der Pumpe festgesetzt. 	Prüfen Sie die Spannung an der Kraftstoffpumpe, an den Leistungsklemmen. Wenn die Spannung gleichmäßig und konstant ist (innerhalb von ½ Volt der Batterie), wenden Sie sich zur Reparatur an Fuelab. Wenn die Spannung wie beschrieben inkonsistent ist, reparieren oder ersetzen Sie die elektrischen Komponenten wie erforderlich.
Benzindruck wird nicht aufgebaut	<ul style="list-style-type: none"> • Falsches Verfahren zur Erstbefüllung des Kraftstoffsystems. • Lose Einlass-Kraftstoffittings oder undichte Rohrleitungen auf der Einlassseite. 	Wiederholen Sie den Vorgang für eine korrekte Entlüftung. Wenn der Zustand anhält, prüfen Sie alle Rohrleitungen vor der Kraftstoffpumpe (auf der Einlassseite).
Verlust des Kraftstoffdrucks oder unregelmäßige Druckpulsation nach einigen Minuten Betrieb.	<ul style="list-style-type: none"> • Kavitation (Dampfsperre) durch Überhitzung oder verengten Einlass 	Prüfen Sie die Temperatur der Pumpe direkt nach dem Ausfall. Wenn sich die Pumpe heiß anfühlt (die Hand kann nicht auf der (kann die Hand nicht auf der Pumpe lassen, weil sie zu heiß ist, oder über 120°F), suchen Sie dann nach Wärmequellen wie Auspuff oder Kraftstoffleitungen, die zu viel Wärme leiten könnten. zu viel Wärme leiten. Wenn sich die Pumpe nicht heiß anfühlt, suchen Sie nach Einlassbeschränkungen wie einem entlüfteter Tank, Knicke in der Kraftstoffleitung oder eine zu kleine Rohrleitungen für die Anwendung. Kontaktieren Sie Fuelab, da Pumpe durch unsachgemäßen Betrieb beschädigt sein Betriebszustand beschädigt sein kann, für Reparatur oder Beratung.

Bitte geben Sie dieses Produkt nicht an Ihren Händler zurück. Wenn Sie bei der Installation oder Verwendung dieses Produkts Probleme mit der Leistung, der Zuverlässigkeit oder dem Betrieb haben, wenden Sie sich bitte umgehend an Fuelab!

Für weitere Tipps, Ratschläge oder Fehlerbehebung besuchen Sie bitte unsere Website unter www.fuelab.com, senden Sie eine E-Mail an info@fuelab.com oder rufen Sie unsere technische Abteilung unter **800-541-2345** oder **618-344-3300** zwischen 8 und 17 Uhr Central Standard Time an

EINGESCHRÄNKTE GARANTIE

FUELAB, ein Geschäftsbereich von FCP, Inc., mit Hauptgeschäftssitz in **1605 Eastport Plaza Drive, Suite 125, Collinsville, IL 62234, USA** („Hersteller“) garantiert für seine **FUELAB-Produkte** wie folgt:

1. Eingeschränkte Garantie

Der Hersteller garantiert dem Erstkäufer, dass die hierunter verkauften Produkte für einen Zeitraum von 2 Jahren ab Kaufdatum frei von Material- und Verarbeitungsfehlern sind. Wenn die Produkte während des Garantiezeitraums (wie oben angegeben) nicht mit dieser eingeschränkten Garantie übereinstimmen, muss der Käufer den Hersteller schriftlich oder telefonisch über die behaupteten Mängel informieren und zur Zufriedenheit des Herstellers nachweisen, dass diese Mängel durch diese eingeschränkte Garantie abgedeckt sind. Wenn die Mängel dem Hersteller innerhalb der Garantiezeit ordnungsgemäß gemeldet werden und die Mängel von der Art und Beschaffenheit sind, dass sie von dieser Garantie abgedeckt werden, liefert der Hersteller auf eigene Kosten Ersatzprodukte oder, nach Wahl des Herstellers, Ersatzteile für die defekten Produkte. Entfernen der Produkte aus dem Fahrzeug (Als Fahrzeug gilt jedes Kraftfahrzeug, Fahrrad oder Schiff, das von einem Verbrennungsmotor angetrieben wird. Dieses Produkt ist NICHT für die Verwendung in Flugzeugen, ob zu Versuchszwecken oder anderweitig, vorgesehen oder konstruiert.), der Versand zum Hersteller und die Installation der Ersatzprodukte oder Ersatzteile gehen zu Lasten des Käufers.

2. Sonstige Einschränkungen

DAS VORSTEHENDE GILT ANSTELLE ALLER ANDEREN AUSDRÜCKLICHEN ODER STILLSCHWEIGENDEN GARANTIEEN, EINSCHLIESSLICH, ABER NICHT BESCHRÄNKT AUF EINSCHLIESSLICH, ABER NICHT BESCHRÄNKT AUF DIE STILLSCHWEIGENDE GEWÄHRLEISTUNG DER MARKTGÄNGIGKEIT UND DER EIGNUNG FÜR EINEN BESTIMMTEN VERWENDUNGSZWECK. Der Hersteller leistet keine Gewähr für Schäden oder Mängel, die durch unsachgemäße oder anormale Verwendung oder Handhabung der Produkte entstehen, für Mängel oder Schäden, die durch unsachgemäße Installation (wenn die Installation durch andere Personen als den Hersteller erfolgt), für Mängel an Produkten oder Komponenten, die nicht vom Hersteller hergestellt wurden, oder für Schäden, die durch solche nicht vom Hersteller hergestellten Produkte oder Komponenten entstehen. Der Hersteller gibt die Garantie, die er vom Hersteller solcher nicht vom Hersteller hergestellten Produkte oder Komponenten erhalten hat (falls vorhanden), an den Käufer weiter. Diese Garantie gilt auch nicht für Produkte, an denen Reparaturen von Personen durchgeführt oder versucht wurden, die nicht vom Hersteller schriftlich autorisiert wurden.

3. Ausschließliche Verpflichtungen

DIESE GARANTIE IST EXKLUSIV. Die einzige und ausschließliche Verpflichtung des Herstellers besteht in der Reparatur oder dem Ersatz der defekten Produkte in der oben genannten Weise und für den oben genannten Zeitraum. Der Hersteller hat keine weiteren Verpflichtungen in Bezug auf die Produkte oder Teile davon, sei es aufgrund von Vertrag, unerlaubter Handlung, Gefährdungshaftung oder anderweitig. Unter keinen Umständen, weder auf der Grundlage dieser eingeschränkten Garantie noch aus anderen Gründen, haftet der Hersteller für beiläufig entstandene, besondere oder Folgeschäden.

4. Andere Aussagen

MÜNDLICHE ODER ANDERE SCHRIFTLICHE ERKLÄRUNGEN von Mitarbeitern, Vertretern und/oder Wiederverkäufern des Herstellers stellen KEINE GARANTIE dar, der Käufer darf sich nicht darauf verlassen und sie sind nicht Teil des Kaufvertrags oder dieser beschränkten Garantie.

5. Gesamte Verpflichtung

Diese beschränkte Garantie stellt die gesamte Verpflichtung des Herstellers in Bezug auf die Produkte dar. Sollte ein Teil dieser eingeschränkten Garantie für ungültig oder rechtswidrig befunden werden, bleibt der Rest in vollem Umfang in Kraft und wirksam.

6. Garantieservice

Was deckt diese Garantie nicht ab? Probleme, die durch Missbrauch, unsachgemäßen Gebrauch oder höhere Gewalt (z. B. Überschwemmung) verursacht wurden, sind nicht abgedeckt. Auch Folgeschäden und beiläufig entstandene Schäden können im Rahmen dieser Garantie nicht geltend gemacht werden. In einigen Staaten ist der Ausschluss oder die Beschränkung von zufälligen Schäden oder Folgeschäden nicht zulässig, so dass die obige Beschränkung oder der Ausschluss möglicherweise nicht für Sie gilt.

Wie erhalten Sie Service? Um im Rahmen dieser Garantie Anspruch auf Service zu haben, MÜSSEN Sie innerhalb von 30 Tagen nach dem Kauf des Produkts die Garantieregistrierungskarte zurücksenden oder sich online unter www.fuelab.com/warranty-registration registrieren.

Wenn etwas mit Ihrem Produkt nicht in Ordnung ist, wenden Sie sich an FUELAB unter 618-344-3300 oder senden Sie eine E-Mail an: info@fuelab.com, um eine Rücksendegenehmigungsnummer (RMA) zu erhalten. Nachdem Sie Ihre RMA erhalten haben, senden Sie diese portofrei und vollständig versichert mit einer kurzen schriftlichen Beschreibung des Problems an:

FUELAB Warranty Department, 1605 Eastport Plaza Drive, Suite 125, Collinsville, IL 62234

Wir werden Ihr Produkt untersuchen und uns innerhalb von 72 Stunden nach Erhalt mit Ihnen in Verbindung setzen, um Ihnen die Ergebnisse unserer Inspektion mitzuteilen und Ihnen einen Kostenvoranschlag für die Arbeit und/oder die Ersatzteile zu geben, die zur Reparatur des Produkts erforderlich sind, falls zutreffend. Wenn das Produkt unter diese eingeschränkte Garantie fällt, repariert der Hersteller das Produkt und sendet es kostenlos an Sie zurück. Wenn das Produkt NICHT von dieser Garantie abgedeckt ist und Sie die Reparatur genehmigen, senden wir Ihnen das reparierte Produkt innerhalb von 72 Stunden per Nachnahme oder vorausbezahlt per Kreditkarte zurück. Für die Inspektion fallen keine Kosten an. Wenn das zurückgesandte Produkt als fehlerfrei befunden wird, wird eine Versand- und Bearbeitungsgebühr von \$25,00 erhoben. Wir senden Ihnen das reparierte Produkt innerhalb von 72 Stunden per Nachnahme oder vorausbezahlt per Kreditkarte zurück.